

# YA、HO-! No.77

## 秋

上田市・子ども情報誌「ヤッホー!」

2023.10.31 発行

### KIDS GALLERY

キッズ ギャラリー

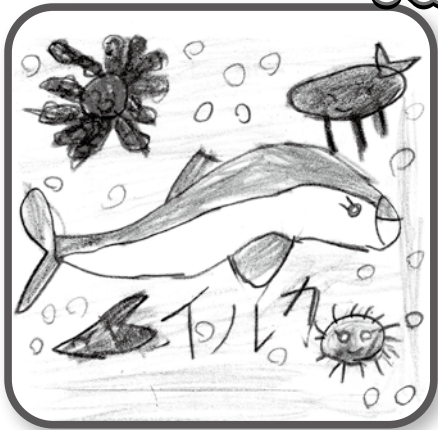

清明小1年 西澤 桃子



泉田保育園年長 小田中 友莉



一中3年 川上 小春



城下小6年 春原 陽彩



塩尻小3年 馬場 優



城下小4年 坂口 彩芽

### ヤッホーノート ~上田地域の有名人編~



ほっそく じんりよく  
八十二銀行発足に尽力し、  
かげつぶんこ こうせい  
花月文庫を後世に残した  
実業家

いじま ほさく かげつ  
飯島保作(花月) (1863~1931)

飯島保作は、上田商工会議所会頭、第十九銀行の頭取を歴任して生涯を閉じた上田を代表する傑出した実業家でした。

上田商工会(現上田商工会議所)創立などに携わり、第十九銀行常務取締役を経て、大正8年(1919)には頭取に就任し、以降亡くなるまで銀行経営に尽力

しました。

1931年、昭和大恐慌による金融不安に直面し「県下財政の安定と銀行経営の安定化のため」第六十三銀行との合併推進に奔走し「八十二銀行」を発足することとなりました。しかし保作は合併を目前にして病にかかり7月末急逝しました。享年69歳でした。

保作は生涯をかけておびただしい貴重な古書(特に江戸庶民文化関係)を収集しました。遺族の飯島家では8715冊の古書を上田市に寄贈し、この書籍は上田市立図書館の蔵書として「花月文庫」と名付けられ保管されています。「花月」の由来は保作のペンネームからきていて、寄贈された書物は、歴史や文学の研究に大きな貢献をしています。

「君の、私の絵」ぼしゅう!! 君たちの描いてくれた絵のなかから、編集委員会いちおしの絵を載せます。

# みんなのページ

たくさんのおハガキありがとう!!  
このほかにもたくさんのお返がありました!! うれしかったですー!!



清明小4年 松井 千佳



豊殿小6年 朝倉 滯



川辺小2年 たきざわ まさむね



本原小4年 増田 瑛那



豊殿小1年 くぼた かりん



神川小5年 横田 清佳



城下小4年 藤升 清香



清明小6年 小野 由奈



東小3年 こまざわ もとか



四中2年 田中 漣



南小5年 池田 ちゆ



塩田西小3年 丸山 碧



泉田保育園年長 岩下 怜奈



塩尻小6年 山本 彩葉



城下小2年 みやざわ しゅうた



西小1年 よしいけ めいこ



あゆみ保育園年長 ぶした なつみ



東塩田小3年 北原 ゆう



川辺小1年 すずき そうま



六中3年 長岡 拓弥



川辺小3年 木藤 和馬



塩田西小6年 丸山 美羽



城下小1年 春原 陽斗



塩尻小4年 竹内 咲絢



城下小3年 春原 ひなた



清明小3年 竹鶴 希



城下小1年 鈴木 渚



丸子北小2年 かない みく



丸子北小4年 荻原 あさひ



南小4年 平塚 彩結



川辺小3年 岩下 奈未



川辺小3年 小田中 彩音



南小4年 三井 昂

# どこがちがうかな？

下の二まいの絵はそっくりに見えるけど、よく見るとちがうところが七つあります。  
どこがちがうか、見つけられるかな？いんさつによごれや色のちがいはかぞえないでね。



答えは紙面のどこかにあります。

## ヤッホー秋のミニミニパズル

【ヒントのイラスト】をみて、もじのかずでわくをうめます。

にじゅうわくを①からじゅんにならべると、あることばがでてくるよ。こたえはなにかな...？

こたえは紙面のどこかにあるよ。

### 1. <レベル★★☆☆☆>

2もじ



3もじ

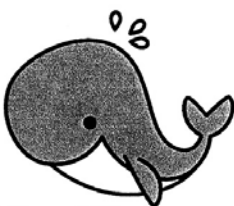

4もじ



5もじ



7もじ

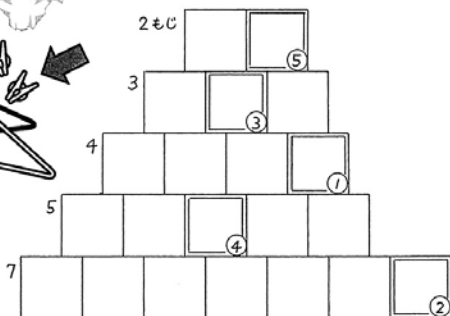

ヒントは  
"秋"です。

こたえのことば  
① ② ③ ④ ⑤

### 2. <レベル★★★★☆>

4もじ



7もじ



10もじ

祝 11月23日

ヒントは  
みんなのよく知っている  
"歌"だよ。

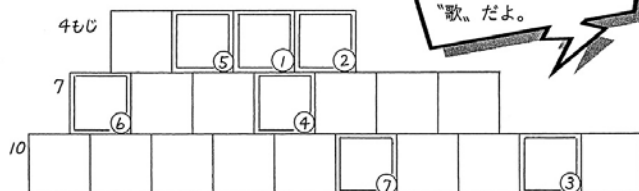

こたえのことば  
① ② ③ ④ ⑤ ⑥ ⑦

ワニの口の中の  
金塊(きんかい)をとると

“ガブリ” とかまれます。  
かまれる前にすばやく取ろう！

# ガブリ！ ワニ



【材 料】

- ・牛乳パック(1000ml) 3こ
- ・アクリル絵の具(茶色又は緑)
- ・金色スプレー  
(黒と白もあったほうがいいヨ)
- ・油性ペン(黒)・たこ糸・木工用ボンド
- ・黒いペットボトルのキャップ  
(なければ絵の具で黒く塗る)
- ・紙粘土 (金塊を作ります)
- ・重りになる使いふるしの乾電池  
(単4を1個)
- ・カッター、はさみ、キリか千枚通し、  
セロテープ、洗濯バサミ など

★ちゅうい！ ハサミ、ナイフ、  
キリなどをつかうときは、けがを  
しないように、おとなのひとやお  
兄さんお姉さんといっしょに注意  
して やってね。



## ① ワニの体をつくる (牛乳パック)

1個のパックをカッター底の方から13cmあたりまで切りこみます。(下図:しっぽをつけるのに、あけ口を閉じたときに、あけ口が縦向きになるように、切る面に注意)  
別の開いた牛乳パック2個に、パーツを描いて切りだします。(歯と目は色をぬったあとでつけます)  
目、手足、しっぽ(あけ口にはさみこむ)、背なかのギザギザをボンドでつけます。  
鼻は直接描く。ボンドが乾くまでは、せんたくばさみで固定しましょう。

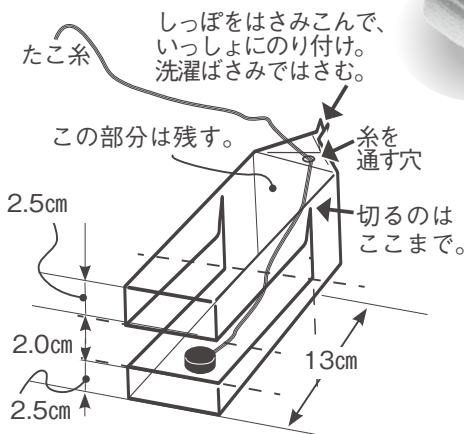
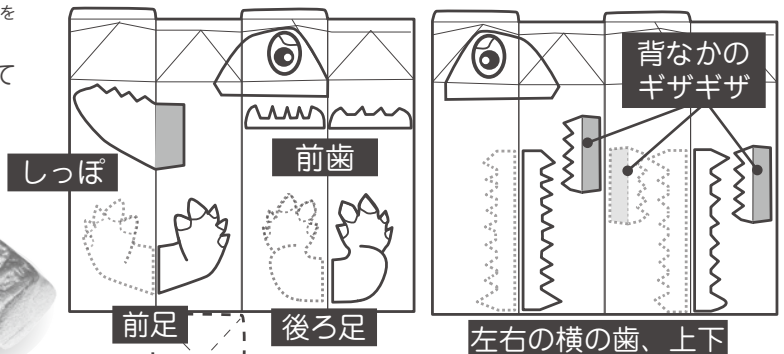

▲紙粘土で作った金塊です。

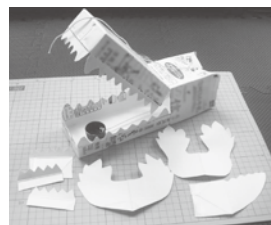

▲パーツに切りだしました。

カッター底は使いません。

【上図点線部について】  
ハサミにかなりチカラがいりますが...  
ももとの折り目に逆らって、山折にし、重ねて切りぬくと片側だけ書けば、点線と同じものができるヨ。

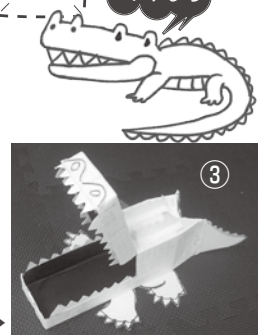

ペットボトルキャップの横にキリなどで穴をあける。たこ糸を内側で結びコブを作って止めて、ワニの腰あたりにも穴をあけ、たこ糸をとおし鼻の頭付近でセロテープで貼り付ける。バランスを見ながら たこ糸の長さとおし鼻の位置を決めましょう。

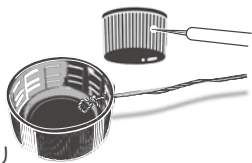

口の中は黒、外は白スプレーを。

## ② 口が閉じるヒミツは…

### ワニの口の上あごに

ワニの口の上あご内に、おもりになる乾電池をしこみます。乾電池を入れて、セロテープで上あごの内側につけます。

おもりの電池が入っています。



## ③ ワニの体は下地(したじ)に白を、口の中は黒を、金塊は金色スプレーをぬります。

ワニの口の中は黒のスプレーで何回も薄くぬりかさねます。

- ・体は下地として、白アクリル絵具か白スプレーでぬる → 乾燥 → 緑か茶色のアクリル絵の具をぬる → 乾燥
  - ・紙粘土の金塊は金色のスプレーがいいヨ。
- うすく何回も何回もぬるのがコツ → 乾燥 →

### ～ ガブリ！ 口が閉じる工作の仕組み (左図参照) ～

ワニの口の中にあるペットボトルのキャップの上に金塊(紙粘土:150グラムくらい)ののっています。金塊を取ると軽くなり、重さでワニの上あごの口がとじるしくみです。ペットボトルキャップを置く位置によって取る速さも変わります。大口を開いているワニが面白いです。

もし、うまくいかないときは、金塊の重さか糸の長さが原因かと思えます。乾電池の種類や本数、位置を変えるか、糸の長さを変えるなどしてみてください。

# シヨソンの本棚



YAっHOー!  
秋のブックフェア

こんにちは！シヨソンです。  
今回の読書の秋スペシャルは、ベストセクション♪  
これまで紹介した本の中から、ぼくが特に好きなものをお届けするよ。ぜひ、君の読書のおともに選んでみてね。

2012 夏

『そらとぶこくばん』 福音館書店



なげめ 正一 作 / 山ロ マオ 絵 絵本  
にねんいちくみの こくばんは、ほんとうは おうさまの「しょくたく」になりたいのです。あるよる、おくじょうにのぼった こくばんは、えいやー、と、とびたちます。  
うみをこえて とんでいくと、おうさまの「おしろ」がみえてきます。

2012 秋

『十一月の扉』 講談社



高樓方子 作 / 千葉史子 絵 中学生から  
「ここで、何かすてきなことを、ちゃんとやろう。」転校するまでの2か月間、お母さんに頼み込んで、十一月荘で下宿生活をすることにした爽子。  
「迷う事があっても、十一月なら前に進むの。」  
個性的な大人たちに温かく見守られ、彼女は物語をつづり始める。

2014 秋

『ぼくとあいつの ラストラン』 ポプラ社



佐々木ひとみ 作 / スカイエマ 絵 中学年から  
ジイちゃんのお葬式の日、ぼくは見たことのない子を見た。たぶん、ジイちゃんの親戚だ。  
マンガを読んでいたぼくに、その子は、「何かして遊ぼう」という。  
ぼくのことを知っているというし、何だか変な子だ。  
帰り際、その子は、古びたピースの缶を差し出して、「ユウコにわたして」と言った……

2015 冬

『ゆうちゃんのゆうは？』 童心社



かんざわとしこ 作  
たばたせいいち 絵 絵本  
「ゆう」ってなまえの、あたしのおとうとは、もうすぐひとつ。  
「ゆうちゃん」ってよんだら、おへんじするの。  
でも、ゆうって、なんのゆう？  
ゆうびん？ ゆうえんち？ ねえ、おとうさん、なんのゆう？

2015 冬

『あめのひのえんそく』 ひさかたチャイルド



間瀬なおかた 作・絵 絵本  
きょうは、たのしみしていた、えんそくのひ。  
ぶどうやまへ、ぶどうがりにいくのです。  
てんきは、あさからあめふり。「あめ、やんだらいいな」そんなみんなのおもいをのせて、バスははしります。

2017 夏

『落語絵本 ばけものつかい』 クレヨンハウス



川端誠 作・絵 絵本  
ごいんきょさんがひっこしてきた大きなお屋敷は、なんとおばけ屋敷と噂される家。  
奉公人の久蔵さんは怖くてたまたず、逃げ出してしまいます。  
ご飯の支度もできないごいんきょさんが困っていたら、急に涼しい風が吹いてきて……。

2017 夏

『とびらの向こうに』 岩崎書店



かんのゆうこ 作  
みやこしあきこ 絵 高学年から  
算数なんて嫌いだ。でも、算数ができないと宇宙飛行士になれない。  
テストの点数が悪くて落ち込む潤に、通学路で出会ったおじさんはこう言った。「三角形の内角の和は180度。あの広大な夜空に広がる冬の大三角の和も等しく180度というわけだ。それはなんて美しいことだろう、と思わないか？」  
そのおじさんは、自分のことを「宇宙飛行士」だと名乗った……。

2019 春

『ヤマトジジミの食卓』 くもん出版



吉田道子 作 / 大野八生 絵 中学年から  
友達かハワイに引越してしまおう。そんなとき、風助さんはこう言ってくれた。「ハワイは、毎年6.4cmずつ近づいてるんだってさ」だから日本とハワイは、待っているといつかくっつくんだそうだ。  
明日はいつだって味方だ、というじゅもんも、たくさんの神話も、風助さんは教えてくれる。  
だけど、自分のことはなにも話さない……。

**上田市マルチメディア情報センター**

TEL.39-1000

【会場はいずれもマルチメディア情報センターです。申込多数の場合は抽選となります。】

◆**クリスマスボックスを作ろう!!** 参加費無料

パソコンでぬりえをして印刷したクリスマスボックスを組み立てます。完成したボックスはプレゼントを入れて12月16日(土)以降にお渡しします。

- 11月25日(土)～26日(日) 【時間】10:00～16:00  
【参加費】無料 【対象】未就学児～中学生 【申込方法】不要

◆**クリスマスイベント**

【St. Media Xmas 2023】 参加費無料 どなたでも参加可

工作教室、作品展示など、楽しいクリスマスのイベントを開催します。詳しくは公式サイトから。

- 12月16日(土)～17日(日) 【時間】10:00～16:00  
【参加費】無料(一部コーナーは有料) 【申込方法】不要

◆**お正月工作教室「テクノ手芸」** 事前申込

フェルトとLEDで工作します。

- 1月6日(土)  
【時間】10:00～11:30 【参加費】300円  
【対象】小学4年生～中学生(小学3年生以下は保護者同伴で参加可)  
20名(抽選後、結果をメールで連絡)  
【申込方法】12月23日(土)までにネットのフォームから

◆**お正月工作教室「なわとびゲームを作ろう」** 事前申込

LEDで回るなわをジャンプするゲームをはんだ付け工作します。

- 1月6日(土)  
【時間】13:30～15:30 【参加費】1,500円  
【対象】小学4年生～大人まで 20名(抽選後、結果をメールで連絡)  
【申込方法】12月23日(土)までにネットのフォームから

◆**パソコンで好きな色をつけたオリジナルのたこを組み立てよう**

- 1月6日(土)～8日(月) 【時間】10:00～16:00 【参加費】無料  
【対象】どなたでも 【申込方法】不要

 ※各イベントの申込フォームは、上田市マルチメディア情報センターのホームページ内のイベント情報ページをご覧ください。

**上田創造館**

TEL.23-1111/FAX.24-4100

◆**秋の企画展** 参加費無料 どなたでも参加可

【ダンボールで宇宙の世界】～あそびながら楽しく学べる～

お絵かきロケットや宇宙クイズ迷路等、ダンボールで宇宙を体験。ダンボール端材ワークショップも開催します。

- 10月28日(土)～11月26日(日)  
【時間】10:00～15:30 【場所】2階美術館

◆**おもしろ・ふしぎ体験広場** 参加費無料 どなたでも参加可

いろいろな不思議を気軽に体験してみよう。おもちゃ病院も開院します。

- 11月11日(土)／12月9日(土)／1月13日(土)  
【時間】13:30～15:00 【場所】1階エントランスホール

◆**星空観望会 秋の星空散歩**

【銀河系より遠い「系外銀河」】 参加費無料 どなたでも参加可

アンドロメダ銀河(M31)等を見てください。

- 11月11日(土) 【時間】17:30～20:00  
【場所】屋上観望デッキ・天体観測室  
(雨天・曇天の場合、4階プラネタリウム室)

◆**太陽の観察** 参加費無料 どなたでも参加可

太陽の黒点やプロミネンスを観察します。

- 11月18日(土) 【時間】10:00～11:00  
【場所】屋上天体観測室(雨天・曇天の場合、4階プラネタリウム室)

◆**星空と音楽のコラボレーション企画** 参加費無料 どなたでも参加可

【冬の星空の動き、生解説「ふたご座流星群と冬の星空」】

星空と音楽のコラボレーション企画。キーボードによる生演奏。素敵な音楽と一緒に楽しみください。

- 12月2日(土)  
【時間】10:00～11:00 【定員】120名  
【場所】4階プラネタリウム室

◆**星空観望会 冬の星空散歩**

【ふたご座流星群と冬の星座】 参加費無料 どなたでも参加可

流れ星の観察に挑戦。冬の星座も満喫できます。

- 12月16日(土)  
【時間】17:30～20:00  
【場所】屋上観望デッキ・天体観測室  
(雨天・曇天の場合、4階プラネタリウム室)

◆**凧展** 参加費無料 どなたでも参加可

信州上田常田凧保存会よりご協力いただいた大凧等を展示します。

- 12月18日(月)～令和6年1月7日(日)  
【時間】9:00～17:00 【場所】1階エントランスホール

◆**口笛とピアノで奏でる**

～星空コンサートin上田創造館～ 事前申込

口笛：柴田晶子、ピアノ：長尾有紀によるコンサート

- 12月23日(土)  
【時間】19:00～(開場18:30)  
【場所】4階プラネタリウム室  
【定員】100名、全席自由席  
【参加費】1,000円  
【申込方法】チケット販売開始 11月23日(木)9:00～  
上田創造館受付窓口または電話予約  
※12月23日(土)のプラネタリウム放映はございません。

◆**お正月プラネタリウム特別無料放映** 参加費無料 どなたでも参加可

子どもも大人も全員無料!!

- 1月4日(木)～6日(土)  
【時間】13:30～／15:00～ 【場所】4階プラネタリウム室

◆**星空と音楽のコラボレーション企画** 参加費無料 どなたでも参加可

【冬の星座と神話、生解説「きらびやかな冬の星空、お姫様が登場」】

星空と音楽のコラボレーション企画。キーボードによる生演奏。素敵な音楽と一緒に楽しみください。

- 1月6日(土)  
【時間】10:00～11:00 【定員】120名  
【場所】4階プラネタリウム室

◆**ベビープラネタリウム** 参加費無料

その日の夜に広がる星座の紹介&ヒーリング的な音楽の生演奏。

- 1月10日(水)  
【時間】10:00～10:30 【場所】4階プラネタリウム室  
【申込方法】当日受付、0歳児(1ヶ月検診終了後)～3歳までのお子さん  
または妊婦さんとその家族が対象

◆**冬の企画展 巡回展** 参加費無料 どなたでも参加可

【かるたでよみとく わたしと世界のつながり】

地球の資源や生態系、さまざまな人々の暮らしと関りについて、「かるた」の絵札と読札形式でのパネル展示とサイコロワークショップを開催。

- 1月13日(土)～28日(日)  
【時間】10:00～15:30 【場所】2階美術館

◆**週末の理科室 カルメ焼きを作ろう** 参加費無料 事前申込

ふっくらサクサクのカルメ焼きを作ります。

- 1月20日(土)  
【時間】9:30～11:30  
【場所】4階科学実験室  
【対象】小中学生とその保護者(先着12名)  
【申込方法】電話申込開始 11月19日(日)9:00～

◆**昔ばなし語りの会** 参加費無料 どなたでも参加可

塩田平民話研究所のみなさんによるおはなし。

- 1月28日(日)  
【時間】13:30開演  
【場所】1階民俗資料館

# クロスワードパズル

## ＜クロスワードパズルのときかた＞

【ヨコのカギ】と【タテのカギ】をヒントにして、クロスワードパズルをかんせいさせよう。1つのマスに1もじずつはいります。○すうじの①からじゅんばんにつなげて、できた「ことば」で「こたえ」をかんがえよう。

### 【ヨコのカギ】

1. じかんのこと。「OOがながれる」、「OOがたつ」、「OOをきざむ」。
3. おんがくかいで、よていのえんそうがおわったあとに、きゃくがはくしゅやかけこえて ついかえんそうをもとめます。「OOOOにこたえる」。
6. なかがよいこと。「だいのOOOO」、「OOOOこよし」。
7. < "え" をみてかんがえてね >
8. ひらたくて「ふた」、「もちて」がついた「おけ」のこと。りょうりをいれて もちはこぶのにつかいます。
10. 「せいしんてき きんちょう」!?…「OOOOがたまる」「OOOOかいしょう」。
12. きんは「いちい」、どうは「さんい」…ぎんは?
13. アマチュアのりやく。⇒ プロ。
15. ひとをおどろかすこと。おもいがけけないできこと。
16. みじかいのはんたいは?
17. < "え" をみてかんがえてね >
19. ガラスをはめこんだ とびら。



### 【タテのカギ】

1. サンタクロースのそりをひく どうぶつといえは。
2. つごうのよいとき。ちょうどよいおり。チャンス。「ぜっこうのOOO」、「ぬけだすOOOをうかがう」。
3. あるくときの あしのおと。
4. < "え" をみてかんがえてね >
5. がいしゅつちゅうで、いえやへやにいないこと。
9. < "え" をみてかんがえてね >
10. みずでといた、えのぐでかいたえ。
11. じじつにはんする "うわさ"。「ひとをきすつけるOOをながす」。
13. 「せきはん」や「あん」などにつかう、まめかの しょくぶつ。
14. なつのふうぶつです。「うちあげOOO」、「しかけOOO」。
18. クロスワードパズルは、ヨコとOOのカギをヒントに ときます。



おずかしい「カギ」や「ことば」もたくさんあるから、がんばってといてね。

みんなの人がキと「こたえ」をたしみにしています。

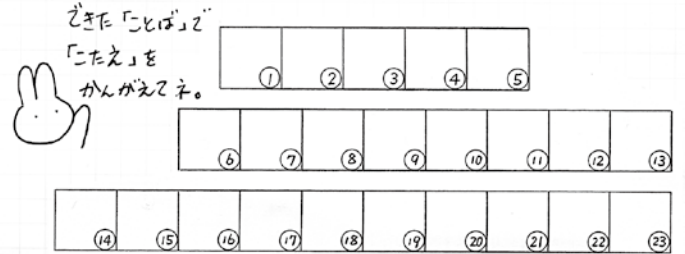
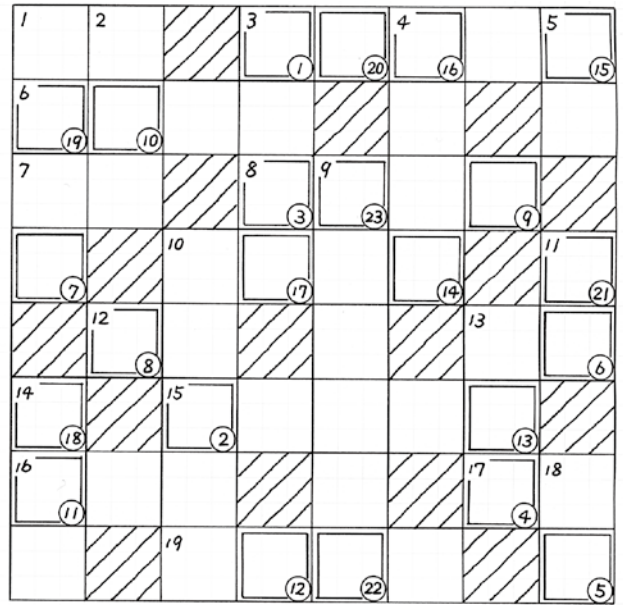

## 77号クロスワードの答え 【しめきり】 2023年12月5 (火)

◆なまえ

◆がっこう / えん

(ねん)

◆じゅうしょ

★この下は「絵やかんそう、ひとこと」なんでも自由にかいてくださいね。(テレビやゲームキャラクター、ものまねは採用できません)

★次回はカラーいんさつです。せひ色をつけてください。

クロスワードパズルの「こたえ」をハガキにかいて送ってくださいね。ちゅうせんで8人に「きねんひん」があたります。

ハガキにはかならず「ぼく、わたしのひとこと」をかいてください。学校のこと、友だちのこと、好きな場所や遊びなど…。絵や「ヤッホー」のかんそうなど、なんでもいいよ。ハガキの表がわの「アンケート」も、記入をよろしくね。

君たちの声や絵は「ヤッホー」の表紙や『みんなのページ』でしようかいたします。たくさんの方のハガキ、まっています ☆☆☆

(キリトリ)

YAっHOー！76号でみんなから募集した  
アンケート結果を発表するよ！！

76号アンケート  
「夏休みにやってみたいこと、  
行きたいところ」

- 山に行ってYAっHOー!とさげびたい
- 海に行きたい
- コロナでできなかったことをやりたい
- よだくぼプールに行きたい
- 夏祭り
- むしとりに行きたい
- おばあちゃんとおじいちゃん  
のところにいきたい
- 自由研究をやってみたい
- カエルさがし

今回も最後のページにアンケートがあるから回答してね。  
クロスワードパズルの答えも一緒に書いて送ると  
景品が当たるかも？

郵便はがき

63円切手  
はってくだ  
さい

3 8 6 - 8 6 0 1

上田市大手一丁目11番16号  
上田市役所南庁舎1階

「ヤッホー」事務局 行

77号アンケートにこたえてね！

①夏にやって楽しかったこと ②いま山に登って叫びたいこと

---



---



---



---

郵便はがきでも応募できます。応募してくれたはがきは、学校名や名前とともに紙面に掲載される場合がありますが、“それでもいいよ。”というお友だちは応募してね。なお、ペンネームのはがきは受け付けられないので、はがきは必ず本名で応募してね。

○前回のクロスワードパズルの問題の答えは、(応募総数73通)

「こどものころ みんなで  
よくした“あそび”はなんですか」でした。

今回はおとなのひとに向けたお題でしたね、お父さんお母さんはもちろんおじいちゃんおばあちゃんに聞いてくれたお友達もいました。

気になる答えですが、おにごっこやかくれんぼなど代表的なあそびも多かったのですが、ゴムとびと答えてくれるおとなのひとが多かったです。

みんなもおとなの人に教わってチャレンジしてみてくださいでしょうか。

## 当 選 者

(敬称略)

|        |    |           |
|--------|----|-----------|
| 塩川小学校  | 2年 | やなぎさわ ゆうか |
| 東小学校   | 3年 | 藤田 心春     |
| 南小学校   | 3年 | 中島 唯菜     |
| 神川小学校  | 3年 | くつかけ ゆうと  |
| 中塩田小学校 | 3年 | 林 さや      |
| 北小学校   | 4年 | 金井 萌々子    |
| 神川小学校  | 4年 | 小林 美桜     |
| 清明小学校  | 6年 | 丸山 依菜     |

(どこがちがうかな?の答え) 左上コウモリの翼、かぼちゃのオバケの歯、左中のジンジャーブレッドマンの向き、左下かぼちゃのつる、中央ドラキュラの持っているキャンディー、右なかぼちゃの葉脈、右下ジンジャーブレッドマンの顔(ヤッホー秋のミニミニパズルの答え) 1.もみじがり、2.もりのくまさん

## 【編集後記】

新型コロナウイルスとインフルエンザの同時流行が進んでいるようである。発熱といった症状が似ているため見分けることが難しい。いずれも感染後に重症化して命の危機に陥る場合があり、高齢者や基礎疾患のある人などは予防が必要だ。乳幼児の場合は、命に関わる脳症を起こす心配もある。

普段から感染を防ぐには、部屋の換気や場合に応じたマスクの着用、手洗いといった基本的な対策が欠かせないのである。(竹田貴一)

子ども情報誌「YAっHOー！」 第77号 2023・10・31 発行

発行 上田市教育委員会(生涯学習・文化財課)

編集 ヤッホー編集委員会

〈問い合わせ先〉上田市教育委員会(生涯学習・文化財課)

TEL 0268 (23) 6375

～情報提供のしかた～

◆郵 送◆〒386-8601 上田市大手一丁目11番16号  
上田市役所南庁舎1階

◆FAX◆0268(23)6368 ◆TEL◆0268(23)6375

◆MAIL◆shogaku@city.ueda.nagano.jp

不明な点はお気軽にお問い合わせを。

●次回は2024年3月上旬頃発行予定です。●